

Jernbanenyheder fra BL

Offentliggøres på **Banesiden, Nyheder, Jernbanenyheder af BL**
Sendt torsdag 19. november 2020 til <http://john-nissen.dk/banesiden/>

I denne indholdsfortegnelse er anført alle kapitler og de fleste overskrifter. Der er ud for overskrifterne angivet på hvilken side, kapitlet begynder. Ved at læse sidetallet på næste kapitel kan der dannes et indtryk af kapitlets omfang. Står der intet under et kapitel, bringes der intet. Rækkefølgen er kronologisk i hvert kapitel og dækker hovedsagelig perioden i **uge 46**

mandag 9. november 2020 – søndag 15. november 2020

1 **INDHOLDSFORTEGNELSE**

4 **DEN DAGLIGE DRIFT (VEST)**

Tog L 627 (Ar-Str) ankommer til Up spor 1

4 **DEN DAGLIGE DRIFT (ØST)**

Anden MF i Næ siden lørdag 28. marts 2020

4 **PRIVATBANERNE OG ANDRE OPERATØRER**

Tog 151403 (Vem-Lmv) afventer i Vem spor 1

5 **KØREPLANER**

Tog RA 5500 mellem Hvidbjerg og Struer, afgang kl. 05:57, er aflyst
Ny midlertidig køreplan for Struer-Thisted

Måletog Od-TI-Fa-Pa

Tog RA 5349 mellem Aarhus H og Skjern, afgang kl. 12:30, er aflyst

Tog RX 5340 mellem Ry og Aarhus H, afgang kl. 12:41, er aflyst

Tog RA 5158 mellem Varde og Esbjerg, afgang kl. 15:19, er aflyst

Tog RA 5351 mellem Aarhus H og Herning, afgang kl. 13:00, er aflyst

Tog RA 5158 mellem Skjern og Esbjerg, afgang kl. 14:38, er aflyst

Tog RA 5345 mellem Aarhus H og Herning, planlagt ankomst til Herning kl. 13:31

Tog RA 5453 mellem Aarhus H og Viborg, afgang kl. 13:25, er aflyst

Tog RA 5452 mellem Viborg og Aarhus H, afgang kl. 14:39, er aflyst

Tog RA 5356 mellem Herning og Aarhus H, afgang kl. 14:07, er aflyst

Tog RA 5355 mellem Aarhus H og Skjern, afgang kl. 13:30, er aflyst

Tog RA 5166 mellem Skjern og Esbjerg, afgang kl. 15:38, er aflyst

Tog RA 5167 mellem Esbjerg og Skjern, afgang kl. 16:00, er aflyst

Tog RA 5061 mellem Esbjerg og Ribe, afgang kl. 16:16, er aflyst

Tog RA 5064 mellem Ribe og Esbjerg, afgang kl. 16:54, er aflyst

Sporarbejde mellem Aarhus og Struer d. 9.-12. november

Driftsforstyrrelser på Thybanen (eksterne forhold)

Tog RA 160140 mellem Henne og Varde, planlagt ankomst til Varde kl. 15:39, er i øjeblikket

Tog RA 5162 mellem Varde og Esbjerg, afgang kl. 15:41, er aflyst

Tog RA 5061 mellem Esbjerg og Ribe, afgang kl. 16:16, er aflyst

Tog RA 5064 mellem Ribe og Esbjerg, afgang kl. 16:54, er aflyst

Tog RA 144 mellem Nr. Nebel og Oksbøl, afgang kl. 15:52, er aflyst

Tog RA 143 mellem Oksbøl og Nr. Nebel, afgang kl. 15:18, er aflyst

Tog RA 144 mellem Nr. Nebel og Oksbøl, afgang kl. 15:52, er aflyst

Tog RA 5571 mellem Struer og Lyngs, afgang kl. 20:05, er aflyst

Tog RA 5572 mellem Lyngs og Struer, afgang kl. 22:17, er aflyst

Tog RA 5105 mellem Esbjerg og Varde, afgang kl. 06:22, er aflyst

Tog 103 mellem Varde og Nr. Nebel, afgang kl. 05:49, er aflyst

Tog 104 mellem Nr. Nebel og Varde, afgang kl. 06:41, er aflyst

Opdatering vedr. tog 103 mellem Varde og Nr. Nebel

Tog 107 mellem Varde og Nr. Nebel, planlagt ankomst til Nr. Nebel kl. 07:39, er i øjeblikket

Tog 5120 mellem Varde og Esbjerg, planlagt ankomst til Esbjerg kl. 08:59, er i øjeblikket

Tog 108 mellem Nr. Nebel og Varde, planlagt ankomst til Varde kl. 08:33, er i øjeblikket

Tog 5137 mellem Esbjerg og Varde, planlagt ankomst til Varde kl. 11:58, er i øjeblikket
Tog RA 5138 mellem Spangsbjerg og Esbjerg, afgang kl. 11:55, er aflyst
Tog 160131 mellem Varde og Nr. Nebel, planlagt ankomst til Nr. Nebel kl. 12:46, er i øjeblikket
Tog RA 5268 mellem Holstebro og Skjern, planlagt ankomst til Skjern kl. 17:34, er i øjeblikket
Tog RA 5077 mellem Esbjerg og Ribe, afgang kl. 18:58, er aflyst
Overlevering af MQ til Arriva

TRÆKKRAFT
GODSVOGNE
PERSONVOGNE

11 **TOGSÆT**

DSB MP 5711+FS 6711 i Ar spor 801

S-TOG
METRO
FÆRGER

12 **VETERANMATERIEL OSV.**

DJK's 10 års jubilæum ...
Oplevelse fra DJK's 10-års jubilæum
Tog 20 (Fh-Kh) Kø-Kh
Materiel på mdt Gb
Litra og stigende lokomotivnumre på mdt Gb
Køretider Kh-Kj-Mog-Næ-Mog-Rg-Kh
Hjemrejse fra Kh til Kø
DJK's 50-års jubilæum ...

SPECIALKØRETØJER
SKROTBUNKEN

15 **FASTE ANLÆG**

Elektrificering af Sydbanen m.m.

UDLAND

15 **DIVERSE**

Lang tids rejse mod eltog
Orientering om to nye vejbroer i Vj grundet kommende elektrificering
Præsentation af togstop i Hovedgård
Klar til at køre på ny stækning – første tog kører om en måned

17 **BILAG**

Fortegnelse over forkortelser, Overkørsler, Færdselstavler
Vehicle Keeper Marking Register – VKM, Togekspeditionssteder
Stednavneforkortelser i Jylland, omkring Struer, på Fyn
Stednavneforkortelser på Sjælland, Lolland-Falster, omkring København, omkring Næstved

Jernbanenyheder

Overrubrikker sat med Arial 12 pkt.

Underrubrikker sat med Arial 10 pkt.

Brødtekst sat med Arial 10 pkt.

Figurtekster sat med Arial 9 pkt.

Fodnoter sat med Arial 9 pkt.

Tekstbehandling Corel® WordPerfect® 8 konverteret til Adobe® Acrobat® Reader® DC

Må citeres med tydelig kildeangivelse

Søgemuligheder i Adobe Acrobat Reader DC

For let at kunne finde og læse en tekst **brug** søgemaskinen  eller **Søg efter** ved at taste Ctrl+F.

I feltet **Find** indtastes de(t) ønskede ord, der søges efter. Klik på **Næste** for til at blive ledt dertil.

Ikke altid kan søgefunktionen finde overskriften, idet den kan være ændret lidt.

Der kan også vælges avanceret søgning Shift+Ctrl+F **Søg**, hvor søgekriterierne kan justeres.

Åbn et pdf-dokument for at få en visning af lige sider til venstre og ulige til højre:

Vis, Vis/skjul ►, Navigationsruder ►, fjern ✓ foran  Bogmærker, F4 eller klik på ◀ i det grå, venstre panel.

Vis, Vis/skjul ►, fjern ✓ foran Fanen Værktøjslinjer Shift+F4 eller klik på ► i det grå, højre panel.

Vis, Sidevisning ►, sæt ✓ ved Vis forside i tosidevisning. I Værktøjslinjer F8 klik på . Blad til side 2-3.

Kontroller opdatering med **Hjælp, Søg efter opdateringer ...** eller lad det ske automatisk under **Rediger indstillinger ..., Indstillinger, Opdateringsprogram** eller med genvejstasterne Ctrl+K.

DEN DAGLIGE DRIFT (VEST)

On 11/11 2020

Tog L 627 (Ar-Str) ankommer til Up spor 1

Da tog RA 5432 (Str-Ar) sætter i gang fra spor 2 i **Up** (Ulstrup), ses DSB MFB 5223+23 ankomme i spor 1.

Krydsning i Up km 7,2

Når det første tog fra **Bj** (Bjerringbro) er ankommet i spor 2, og lkf på det andet tog giver en ankomstmelding til **FC Vg**, så snart togets bagerste aksel har besat A12-isoleringen mellem I- og U-signalerne i østenden af stationen, og **FC Vg** laver en togvej for spor 1, kan det første tog sætte i gang og nå at passere ovk 9b i km 7,2 for enden af perronerne, inden det første tog er nået hen til ovk 9b. *En lang sætning, men sådan kan det foregå!*

Ikke kendte bilister ved ovk 9b vil tro, at **Langåbanen** er dobbeltsporet, og kigger de til venstre og særlig til højre, opfattes der under forbikørslen to spor, som støtter fejllopfattelsen.

Kigges der efter på læssevejen, kan det gamle og rustne læssevejsspor N for spor 1 stadig ses at ligge der. Dets sporskifte er fjernet for mange år siden. Før i tiden blev der bragt/hentet godsvogne med MH eller MT fra **Rd** til/fra et firma i **Up**, der lavede madrasser.

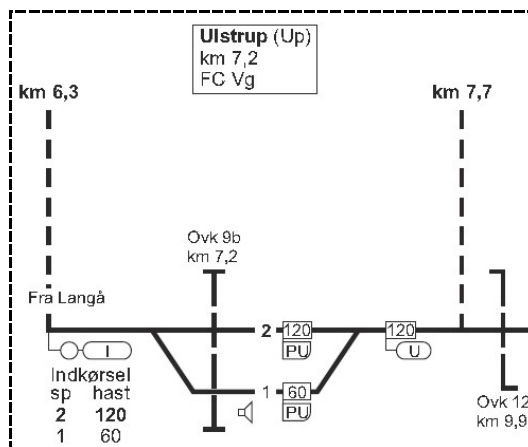

Fotomuligheder Lg-Up

Der kunne være rejst en time før for at få et billede af tog

627 mellem stationsgrænsen i **Lg** og hen mod det nedlagte trinbræt **Abt** (Aabro T) i km 2,3. Det ligger en sti på nordsiden af banen hen til ovk 3 i km 2,4, hvorfra det er udsigt over **Gudenå**, men skal billedet være uden modlys, må det ske en gråvejrsdag. Novemberregnen holder ikke ferie – heller ikke – i dag, så det måtte undlades.

Tog 627 kører **kun 22 dage endnu**; så slutter kørsel med litra MF på **Langåbanen**. *Om føje tid ...* (BL)

DEN DAGLIGE DRIFT (ØST)

To 12/11 2020

Anden MF i Næ siden lørdag 28. marts 2020

I dag kørte jeg DSB MF sæt 53 fra **Næ** til **Vo** og retur i forbindelse med godkendelse til kørsel med MF enmandsbetjent i tog oprangeret af én MF. Det var mig bekendt kun anden gang, en MF var i **Næ** siden strækningen mellem **Rg** og **Næ** blev spærret **lørdag 28. marts 2020!**

(JSL af BL)

PRIVATBANERNE OG ANDRE OPERATØRER

Lø 7/11 2020

Tog 151403 (Vem-Lmv) afventer i Vem spor 1

MjbaD Ys 14+Ym 14 holder i spor 1 i **Vem** og afventer rejsende, der forhåbentlig kommer med tog RA 5222 (Str-Sj). Det standser i spor 2 kl. 10.44½-45 (±0/±0) og er kørt af AT AR 2044.

Tog 5222 kører **kun 5 lørdage endnu**; så slutter kørsel med litra AT på **Den vestjyske længdebane** mellem **Sj** og **Ho**. *Om føje tid ...*

I publikumskøreplanen **Tog i Danmark**, der findes i filen togidk-k20.pdf, er der ikke anført de rigtige tognumre. Privatbanerne bruger sekscifrede tognumre, og på Mjba anvendes der på de personførende tog 151XXX-numre **Vem-Lmv-Vem** og 150XXX-numre **Lmv-Thb-Lmv**.

Der kører på **lørdage** tre tog fra **Vem** til **Lmv**:

Kl. 8.48 Tognummer 151403, falsk tognummer 4003 angivet i →

Kl. 10.48 Tognummer 151407, falsk tognummer 4031 angivet i →

Kl. 14.48 Tognummer 151411, falsk tognummer 4034 angivet i →



I publikumskøreplanen **Tog i Danmark** står afgangstiderne til at være 8.45, 10.45 og 14.45, men Rejseplanen,  <https://www.rejseplanen.dk/>, angiver afgangstiderne 8.48, 10.48 og 14.48.

De ægte tognumre kan læses i **Jernbanenyheder Uge-21 2020** i kapitlet **KØREPLANER** med overskriften **Forkerte tognumre i publikumskøreplanen strækning 93 Vemb-Lemvig-Thyborøn.** (BL)

KØREPLANER

Sø 17/1 1971

Særtogsanmeldelse nr. 745

Dansk Jernbane-Klub har bestilt befordring fra København til Næstved (-Mogenstrup) og tilbage.

I den anledning træffes nedennævnte foranstaltninger:
Følgende sær- og arbejdstog tillyses:

Tog 8629 (Kh-Kj), E 200, 100 km/t., iltog.
Kh 9.51, Ro 10.18-26, Kj 10.45.

Arbejdstog C (Kj-Hz).
Kj 10.50, Hz 11.47.

Tog 8631 (Hz-Næ), E 200, 100 km/t., iltog.
Hz 11.47, Næ 12.03.

Arbejdstog D (Næ-Mog).
Næ 12.20, Mog 12.35.

Arbejdstog E (Mog-Næ).
Mog 13.15, Næ 13.30.

Arbejdstog F (Næ-Mog).
Næ 13.48, Mog 14.05.

Tog 8142 (Mog-Kh), MH 200 Mog-Næ, Næ-Kh E 200, 60 km/t. Mog-Næ, Næ-Kh 100 km/t., iltog.
Mog 15.10, Næ 20-35, Rg 59, Bo 16.12-16, Ro 33-35, Kh 17.01.

Hgl opsætter borde og stole til 42 personer i Buh 700.
Oprangering fra Kh: E-mask - Dh - Bf 322 - Buh 700 - Bg.

Kilde: Særtogsanmeldelse nr. 745, **fredag 8. januar 1971**
(BL)

Ma 9/11 2020

Tog RA 5500 mellem Hvidbjerg og Struer, afgang kl. 05:57, er aflyst. Vi henviser til næste afgang. Aflysningen skyldes personaleforhold. Vi beklager de gener, dette kan medføre. Mvh Arriva Tog.



Afgang

Kilde: Arriva Tog, sms, **mandag 9. november 2020 05:48:48**

Ny midlertidig køreplan for Struer-Thisted

På baggrund af regeringens beslutning om at begrænse den kollektive transport i Nordjylland, er der fra i dag d. 9. november trådt en ny midlertidig køreplan i kraft for Arrivas tog på strækningen Struer-Thisted. Læs mere på arriva.dk, og find tiderne på rejseplanen.dk

Kilde: Arriva Tog, sms, **mandag 9. november 2020 09:20:41**

Afgang

Måletog Od-TI-Fa-Pa

Operatør: CFL Cargo Danmark

Årsag: Måletog

Bemærkning: **Årsag: Måling af sporets beliggenhed med måletog UFM 120**

Tog CB 8275 (Od-TI), MY 245, 100 km/t.
Od 9.20, Sno 56-58, TI 10.02.

Tog CB 8276 (TI-Fa), MY 245, 100 km/t.
TI 10.30, Fa 10.40.

Tog CB 8277 (Fa-Pa), MY 245, 100 km/t.
Fa 11.05, Oj 27, Pa 12.05.

Kilde: TA 19993, **mandag 12. oktober 2020**

Tog RA 5349 mellem Aarhus H og Skjern, afgang kl. 12:30, er aflyst. Vi henviser til næste afgang. Aflysningen skyldes personpåkørsel. Vi beklager de gener, dette kan medføre. Mvh Arriva Tog.

Kilde: Arriva Tog, sms, **mandag 9. november 2020** 12.48:14

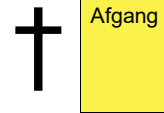

Tog RX 5340 mellem Ry og Aarhus H, afgang kl. 12:41, er aflyst. Vi henviser til næste afgang. Aflysningen skyldes personpåkørsel. Vi beklager de gener, dette kan medføre. Mvh Arriva Tog.

Kilde: Arriva Tog, sms, **mandag 9. november 2020** 12:52:21



Tog RA 5158 mellem Varde og Esbjerg, afgang kl. 15:19, er aflyst. Vi henviser til næste afgang. Aflysningen skyldes personpåkørsel. Vi beklager de gener, dette kan medføre. Mvh Arriva Tog.

Kilde: Arriva Tog, sms, **mandag 9. november 2020** 12.57:46

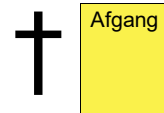

Tog RA 5351 mellem Aarhus H og Herning, afgang kl. 13:00, er aflyst. Vi henviser til næste afgang. Aflysningen skyldes personpåkørsel. Vi beklager de gener, dette kan medføre. Mvh Arriva Tog.

Kilde: Arriva Tog, sms, **mandag 9. november 2020** 13.07:19

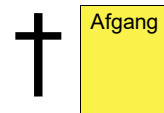

Tog RA 5158 mellem Skjern og Esbjerg, afgang kl. 14:38, er aflyst. Vi henviser til næste afgang. Aflysningen skyldes personpåkørsel. Vi beklager de gener, dette kan medføre. Mvh Arriva Tog.

Kilde: Arriva Tog, sms, **mandag 9. november 2020** 13:35:49

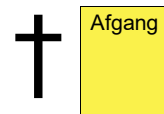

Tog RA 5345 mellem Aarhus H og Herning, planlagt ankomst til Herning kl. 13:31, er i øjeblikket ca. 60 minutter forsinket. Forsinkelsen skyldes personpåkørsel. Vi beklager de gener, dette kan medføre. Mvh Arriva Tog.

Kilde: Arriva Tog, sms, **mandag 9. november 2020** 13:47:13



Tog RA 5453 mellem Aarhus H og Viborg, afgang kl. 13:25, er aflyst. Vi henviser til næste afgang. Aflysningen skyldes personpåkørsel. Vi beklager de gener, dette kan medføre. Mvh Arriva Tog

Kilde: Arriva Tog, sms, **mandag 9. november 2020** 13:59:51

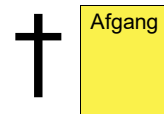

Tog RA 5452 mellem Viborg og Aarhus H, afgang kl. 14:39, er aflyst. Vi henviser til næste afgang. Aflysningen skyldes personpåkørsel. Vi beklager de gener, dette kan medføre. Mvh Arriva Tog

Kilde: Arriva Tog, sms, **mandag 9. november 2020** 14:01:51

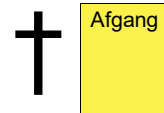

Tog RA 5356 mellem Herning og Aarhus H, afgang kl. 14:07, er aflyst. Vi henviser til næste afgang. Aflysningen skyldes personpåkørsel. Vær opmærksom på, at bussen kan være forsinket i forhold til den normale køreplan. Vi beklager de gener, dette kan medføre. Mvh. Arriva To

Kilde: Arriva Tog, sms, **mandag 9. november 2020** 14:13:05

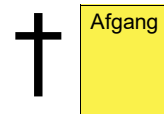

Tog RA 5355 mellem Aarhus H og Skjern, afgang kl. 13:30, er aflyst. Der indsættes bus fra Aarhus H kl. 14:30, som køres af Centrum turist. Der indsættes også bus fra Silkeborg kl. 14:30, som køres af Silkebus. Aflysningen skyldes personpåkørsel. Vær



opmærksom på, at bussen kan være forsinket i forhold til den normale køreplan. Vi beklager de gener, dette kan medføre. Mvh. Arriva To

Kilde: Arriva Tog, sms, **mandag 9. november 2020** 14:17:55

Tog RA 5166 mellem Skjern og Esbjerg, afgang kl. 15:38, er aflyst. Der indsættes bus, som køres af Folmann Busser. Bussen kører fra Skjern kl. 15:50. Aflysningen skyldes personpåkørsel. Vi beklager de gener, dette kan medføre. Mvh Arriva Tog.

Kilde: Arriva Tog, sms, **mandag 9. november 2020** 15:51:56



Tog RA 5167 mellem Esbjerg og Skjern, afgang kl. 16:00, er aflyst. Der indsættes bus, som køres af De Blå Busser. Bussen kører fra Esbjerg kl. 16:10. Aflysningen skyldes personpåkørsel. Vi beklager de gener, dette kan medføre. Mvh Arriva Tog.

Kilde: Arriva Tog, sms, **mandag 9. november 2020** 15:54:50



Tog RA 5061 mellem Esbjerg og Ribe, afgang kl. 16:16, er aflyst. Vi henviser til næste afgang. Aflysningen skyldes personpåkørsel. Vi beklager de gener, dette kan medføre. Mvh Arriva Tog.

Kilde: Arriva Tog, sms, **mandag 9. november 2020** 16:11:47

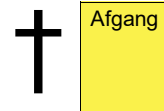

Tog RA 5064 mellem Ribe og Esbjerg, afgang kl. 16:54, er aflyst. Vi henviser til næste afgang. Aflysningen skyldes personpåkørsel. Vi beklager de gener, dette kan medføre. Mvh Arriva Tog.

Kilde: Arriva Tog, sms, **mandag 9. november 2020** 16:14:01

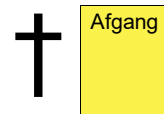

(BL)

Ma 9/11 2020 – to 12/11 2020

Sporarbejde mellem Aarhus og Struer d. 9.-12. november

Der er fra mandag d. 09-11-2020 til torsdag d. 12-11-2020 sporarbejde mellem Aarhus H og Struer. Der er derfor ændringer i køreplanen i tidsrummet 22:00 til 02:00. Se mere på www.arriva.dk



Kilde: Arriva Tog, sms, **mandag 2. november 2020** 10:19:27

(BL)

Ma 9/11 2020 – fr 4/12 2020

Driftsforstyrrelser på Thybanen (eksterne forhold)

Operatør: Arriva
Årsag: Driftsforstyrrelser (eksterne forhold)

Aflyses:

RA 5501 (Ln-Ti)	RA 5513 (Ln-Ti)	RA 5531 (Ln-Ti)	RA 5548 (Ti)-Ln)	RA 5562 (Ti-Ln)
RA 5502 (Ti-Ln)	RA 5514 (Ti-Ln)	RA 5532 (Ti-Ln)	RA 5551 (Ln-Ti)	RA 5566 (Ti-Bn)
RA 5504 (Ti-Str)	RA 5519 (Ln-Ti)	RA 5535 (Ln-Ti)	RA 5552 (Ti-Ln)	RA 5567 (Ln-Ti)
RA 5505 (Ln-Ti)	RA 5520 (Ti-Ln)	RA 5536 (Ti-Ln)	RA 5553 (Ln-Ti)	RA 5571 (Ln-Ti)
RA 5506 (Ti-Ln)	RA 5522 (Ti-Ln)	RA 5538 (Ti-Ln)	RA 5554 (Ti-Ln)	RA 5572 (Ti-Ln)
RA 5507 (Ln-Ti)	RA 5523 (Ln-Ti)	RA 5541 (Ln-Ti)	RA 5556 (Ti-Ln)	RA 5573 (Ln-Ti)
RA 5508 (Ti-Ln)	RA 5527 (Ln-Ti)	RA 5542 (Ti)-Ln)	RA 5559 (Ln-Ti)	RA 5574 (Ti-Ln)
RA 5509 (Ln-Ti)	RA 5528 (Ti-Ln)	RA 5543 (Ln-Ti)	RA 5560 (Ti-Ln)	RA 5575 (Ln-Ti)
RA 5510 (Ti-Ln)	RA 5529 (Ln-Ti)	RA 5546 (Ti-Ln)	RA 5561 (Ln-Ti)	
RA 5511 (Ln-Ti)	RA 5530 (Ti-Ln)	RA 5547 (Ln-Ti)		

Tillyses:

Tog AM 9501 (Ln-Ur), Lint, 120 km/t.
Ln 4.59, Yd 06, Ur 5.10.

Bemærkninger Ln Mat fra RA 5501

Ur 7.08, Yd 12, Ln 7.19.

Bemærkninger Ln Mat til RA 5504

Tog AM 9502 (Ur-Ln), Lint, 120 km/t.
Ur 6.24, Yd 28, Ln 6.35.

Bemærkninger Ln Mat til RA 5502

Tog AM 9505 (Ln-Ur), Lint, 120 km/t.
Ln 5.33, Yd 40, Ur 5.44.

Bemærkninger Ln Mat fra RA 5505

Tog AM 9508 (Ur-Ln), Lint, 120 km/t.
Ur 8.31, Yd 35, Ln 8.42.

Bemærkninger	Ln	Mat til RA 5508	Tog AM 9547 (Ln-Ur), Lint, 120 km/t. Ln 15.37, Yd 44, 15.48.		
Tog AM 9509 (Ln-Ur), Lint, 120 km/t. Ln 6.54, Yd 7.01, Ur 7.05.			Bemærkninger	Ln	Mat fra RA 5547
Bemærkninger	Ln	Mat fra RA 5509	Tog AM 9548 (Ur-Ln), Lint, 120 km/t. Ur 17.01, Yd 05, Ln 17.12.		
Tog AM 9513 (Ln-Ur), Lint, 120 km/t. Ln 7.42, Yd 42, Ur 7.53.			Bemærkninger	Ln	Mat til RA 5548
Bemærkninger	Ln	Mat fra RA 5513	Tog AM 9553 (Ln-Ur), Lint, 120 km/t. Ln 16.37, Yd 44, 16.48.		
Tog AM 9520 (Ur-Ln), Lint, 120 km/t. Ur 9.10, Yd 14, Ln 9.21.			Bemærkninger	Ln	Mat fra RA 5553
Bemærkninger	Ln	Mat til RA 5520	Tog AM 9554 (Ur-Ln), Lint, 120 km/t. Ur 18.01, Yd 05, Ln 18.12.		
Tog AM 9529 (Ln-Ur), Lint, 120 km/t. Ln 12.36, Yd 43, 12.47.			Bemærkninger	Ln	Mat til RA 5554
Bemærkninger	Ln	Mat fra RA 5529	Tog AM 9562 (Ur-Ln), Lint, 120 km/t. Ur 23.04, yd 08, Ln 23.15.		
Tog AM 9530 (Ur-Ln), Lint, 120 km/t. Ur 14.01, Yd 05, Ln 14.12.			Bemærkninger	Ln	Mat til RA 5562
Bemærkninger	Ln	Mat til RA 5530	Tog AM 9566 (Ur-Ln), Lint, 120 km/t. Ur 0.06, Yd 10, Ln 0.17.		
Tog AM 9535 (Ln-Ur), Lint, 120 km/t. Ln 13.37, Yd 44, 13.48.			Bemærkninger	Ln	Mat til RA 5566
Bemærkninger	Ln	Mat fra RA 5535	Tog AM 9567 (Ln-Ur), Lint, 120 km/t. Ln 21.34, Yd 41, Ur 21.45.		
Tog AM 9536 (Ur-Ln), Lint, 120 km/t. Ur 15.01, Yd 05, Ln 15.12.			Bemærkninger	Ln	Mat fra RA 5567
Bemærkninger	Ln	Mat til RA 5536	Tog AM 9575 (Ln-Ur), Lint, 120 km/t. Ln 22.40, Yd 47, Ur 22.51.		
Tog AM 9541 (Ln-Ur), Lint, 120 km/t. Ln 14.37, Yd 44, 14.48.			Bemærkninger	Ln	Mat fra RA 5575
Bemærkninger	Ln	Mat fra RA 5541	Tog RA 95504 (Ln-Str), Lint, 120 km/t. Ln 7.22½, Hw 27½-34½, UI × 40, No × 44½, Um × 50½, Str 7.57.		
Tog AM 9542 (Ur-Ln), Lint, 120 km/t. Ur 16.01, Yd 05, Ln 16.12.			Bemærkninger	Ln	Mat fra AM 9504
Bemærkninger	Ln	Mat til RA 5542			

Kilde: Toganmeldelse nr. 22410, **fredag 6. november 2020**
(BL)

On 11/11 2020

Tog RA 160140 mellem Henne og Varde, planlagt ankomst til Varde kl. 15:39, er i øjeblikket ca. 17 minutter forsinket. Forsinkelsen skyldes toget holder sti. Vi beklager de gener, dette kan medføre. Mvh Arriva Tog.

Kilde: Arriva Tog, sms, **onsdag 11. november 2020** 15:38

Tog RA 5162 mellem Varde og Esbjerg, afgang kl. 15:41, er aflyst. Vi henviser til næste afgang. Aflysningen skyldes materielforhold. Vi beklager de gener, dette kan medføre. Mvh Arriva Tog.

Kilde: Arriva Tog, sms, **onsdag 11. november 2020** 15:52:51

Afgang

Tog RA 5061 mellem Esbjerg og Ribe, afgang kl. 16:16, er aflyst. Vi henviser til næste afgang. Aflysningen skyldes matrielforhold. Vi beklager de gener, dette kan medføre. Mvh Arriva Tog.

Kilde: Arriva Tog, sms, **onsdag 11. november 2020** 15:55:44

Afgang

Tog RA 5064 mellem Ribe og Esbjerg, afgang kl. 16:54, er aflyst. Vi henviser til næste afgang. Aflysningen skyldes matrielforhold. Vi beklager de gener, dette kan medføre. Mvh Arriva Tog.

Kilde: Arriva Tog, sms, **onsdag 11. november 2020** 15:59:01

Afgang

Tog RA 144 mellem Nr. Nebel og Oksbøl, afgang kl. 15:52, er aflyst. Der indsættes bus, som køres af Folmann. Aflysningen skyldes materielforhold. Vær opmærksom på, at bussen kan være forsinket i forhold til den normale køreplan. Vi beklager de gener, dette kan medføre. Mvh. Arriva Tog.



Kilde: Arriva Tog, sms, **onsdag 11. november 2020** 16:02:40

Tog RA 143 mellem Oksbøl og Nr. Nebel, afgang kl. 15:18, er aflyst. Der indsættes bus, som køres af De Blå Busser. Bussen kører fra Oksbøl kl. 16:30. Aflysningen skyldes materielforhold. Vi beklager de gener, dette kan medføre. Mvh Arriva Tog



Kilde: Arriva Tog, sms, **onsdag 11. november 2020** 16:06

Tog RA 144 mellem Nr. Nebel og Oksbøl, afgang kl. 15:52, er aflyst. Der indsættes bus, som køres af Folmann. Bussen kører fra Nr. Nebel kl. 16:20. Aflysningen skyldes materielforhold. Vi beklager de gener, dette kan medføre. Mvh Arriva Tog.



Kilde: Arriva Tog, sms, **onsdag 11. november 2020** 16:11:51

Tog RA 5571 mellem Struer og Lyngs, afgang kl. 20:05, er aflyst. Der indsættes bus, som køres af Venø. Aflysningen skyldes personaleforhold. Vær opmærksom på, at bussen kan være forsinket i forhold til den normale køreplan. Vi beklager de gener, dette kan medføre. Mvh. Arriva Tog.



Kilde: Arriva Tog, sms, **onsdag 11. november 2020** 19:45:54

Tog RA 5572 mellem Lyngs og Struer, afgang kl. 22:17, er aflyst. Der indsættes bus, som køres af Venø Busser. Aflysningen skyldes personaleforhold. Vær opmærksom på, at bussen kan være forsinket i forhold til den normale køreplan. Vi beklager de gener, dette kan medføre. Mvh. Arriva Tog.



Kilde: Arriva Tog, sms, **onsdag 11. november 2020** 21:45:54 & 21:46:32

(BL)

To 12/11 2020

Tog RA 5105 mellem Esbjerg og Varde, afgang kl. 06:22, er aflyst. Der indsættes bus, som køres af De Blå Busser. Bussen kører fra Esbjerg til Varde og fortsætter til Nr. Nebel. Aflysningen skyldes materielforhold. Vi beklager de gener, dette kan medføre. Mvh Arriva Tog.



Kilde: Arriva Tog, sms, **torsdag 12. november 2020** 05:45:55

Tog 103 mellem Varde og Nr. Nebel, afgang kl. 05:49, er aflyst. Aflysningen skyldes materielforhold. Vi forsøger i øjeblikket at finde erstatningsbefordring og vender tilbage, så snart der er nyt. Vi beklager de gener, dette kan medføre. Mvh Arriva Tog.

Afgang

Kilde: Arriva Tog, sms, **torsdag 12. november 2020** 06:15:59

Tog 104 mellem Nr. Nebel og Varde, afgang kl. 06:41, er aflyst. Der indsættes bus, som køres af Folmann Busser. Bussen kører fra Nr. Nebel kl. 07:15. Aflysningen skyldes materielforhold. Vi beklager de gener, dette kan medføre. Mvh Arriva Tog.



Kilde: Arriva Tog, sms, **torsdag 12. november 2020** 06:28:50

Opdatering vedr. tog 103 mellem Varde og Nr. Nebel

Tog 103 mellem Varde og Nr. Nebel, er aflyst. Det har desværre ikke været muligt for os at finde erstatningsbefordring. Vi er derfor nødsaget til at henvise til næste afgang. Vi beklager de gener, dette kan medføre. Mvh Arriva Tog.

Afgang

Kilde: Arriva Tog, sms, **torsdag 12. november 2020** 06:32:55

Tog 107 mellem Varde og Nr. Nebel, planlagt ankomst til Nr. Nebel kl. 07:39, er i øjeblikket ca. 25 minutter forsinket. Forsinkelsen skyldes materielforhold. Vi beklager de gener, dette kan medføre. Mvh Arriva Tog.

Kilde: Arriva Tog, sms, **torsdag 12. november 2020** 07:22:14

Tog 5120 mellem Varde og Esbjerg, planlagt ankomst til Esbjerg kl. 08:59, er i øjeblikket ca. 20 minutter forsinket. Forsinkelsen skyldes materielforhold. Vi beklager de gener, dette kan medføre. Mvh Arriva Tog.



Kilde: Arriva Tog, sms, **torsdag 12. november 2020** 08:47:04

Tog 108 mellem Nr. Nebel og Varde, planlagt ankomst til Varde kl. 08:33, er i øjeblikket ca. 20 minutter forsinket. Forsinkelsen skyldes materielforhold. Vi beklager de gener, dette kan medføre. Mvh Arriva Tog.

Kilde: Arriva Tog, sms, **torsdag 12. november 2020** 08:11:53

Tog 5137 mellem Esbjerg og Varde, planlagt ankomst til Varde kl. 11:58, er i øjeblikket ca. 18 minutter forsinket. Forsinkelsen skyldes nærvæd påkørsel. Vi beklager de gener, dette kan medføre.  Mvh Arriva Tog.

Kilde: Arriva Tog, sms, **torsdag 12. november 2020** 12:08:51

Tog RA 5138 mellem Spangsbjerg og Esbjerg, afgang kl. 11:55, er aflyst. Vi henviser til næste afgang. Aflysningen skyldes nærvæd påkørsel. Vi beklager de gener, dette kan medføre. Mvh Arriva Tog.  



Kilde: Arriva Tog, sms, **torsdag 12. november 2020** 12:12:58

Tog 160131 mellem Varde og Nr. Nebel, planlagt ankomst til Nr. Nebel kl. 12:46, er i øjeblikket ca. 15 minutter forsinket. Forsinkelsen skyldes nærvæd påkørsel. Vi beklager de gener, dette kan medføre. Mvh Arriva Tog. 

Kilde: Arriva Tog, sms, **torsdag 12. november 2020** 12:42:47

Tog RA 5268 mellem Holstebro og Skjern, planlagt ankomst til Skjern kl. 17:34, er i øjeblikket ca. 12 minutter forsinket. Forsinkelsen skyldes fejl på sporet. Vi beklager de gener, dette kan medføre. Mvh Arriva Tog. 

Kilde: Arriva Tog, sms, **torsdag 12. november 2020** 17:02

Tog RA 5077 mellem Esbjerg og Ribe, afgang kl. 18:58, er aflyst. Vi henviser til næste afgang. Aflysningen skyldes fejl i sporet. Vi beklager de gener, dette kan medføre. Mvh Arriva Tog.  

Kilde: Arriva Tog, sms, **torsdag 12. november 2020** 17:44:48

(BL)

Fr 11/12 2020

Overlevering af MQ til Arriva

Operatør: DSB
Årsag: Befordring af materiel
Bemærkning: Overlevering af MQ til Arriva



Aflyses:

Tog M 9174 (Fa-Rg)

Tillyses:

Tog M 6301 (Fa-Ho), 2 MQ, 120 km/t.

Fa 10.58, Vj 11 14½, Gg (33)-37, Ke 12 (02)-06, Hr (13)-14, Uu (29)-34, Ho 12 47.

Tog M 6303 (Fa-Hr), MQ, 120 km/t.

Od 19.27, Fa 59½, Vj 20.15, Gg (33)-37, Ke 21.(02)-06, Hr 20.13.

Tog M 6304 (Næ-Rg), 3 MQ, 120 km/t.

Næ 21.20, Rg 21.40.

Bemærkninger Rg Vender til 6305

Tog M 6304 (Rg-Fa), 3 MQ, 120 km/t.

Rg 21.50, Od 22.45, Fa 23.33.

Kilde: Toganmeldelse nr. 22408, **onsdag 11. november 2020**
(OD via BL)

Overlevering af MQ til Arriva

Operatør: DSB
Årsag: Befordring af materiel
Bemærkning: Overlevering af MQ til Arriva

**Aflyses:**

Tog M 99191 (Rg-Næ)
 Tog M 99193 (Ro-Næ)

Tillyses:

Tog M 6306 (Fa-Od), 2 MQ, 120 km/t.
 Fa 16.00, Od 16.35.

Tog M 6307 (Ro-Fa), MQ, 120 km/t.
 Ro 6.08, Od 7.24½, Fa 7.58.

Tog M 6309 (Fa-Ho), 2 MQ, 120 km/t.
 Fa 6.58, Vj 7.14½, Gg (33)-37, Ke 8.(02)-06, Hr (13)-14, Uu (29)-34, Ho 8.47.

Tog M 6310 (Næ-Rg), 2 MQ, 120 km/t.
 Næ 8.25, Rg 8.48.

Tog M 6311 (Rg-Fa), 2 MQ, 120 km/t.
 Rg 8.59, Od 9.54, Eb 10.(18½)-30½, Fa 10.47.

M 6313 (Fa-Str), 3 MQ, 120 km/t.
 Fa 7.58, Vj 8.14½, Gg (33)-37, Ke 9.(02)-06, Ke, Hr (13)-14, Uu (29)-34, Ho (47)-48, Hm (55)-58, Str 10.04.

M 6315 (Fa-Str), 2 MQ, 120 km/t.
 Fa 8.58, Vj 9.14½, Gg (33)-37, Ke 10.(02)-06, Hr (13)-14, Uu (29)-34, Ho (47)-48, Str 11.00.

M 6317 (Fa-Str), 2 MQ, 120 km/t.
 Fa 11.58, Vj 12.14½, Gg (33)-37, Ke 13.(02)-06, Hr (13)-14, Uu (29)-34, Ho (47)-48, Str 14.00.

Kilde: Toganmeldelse nr. 22408, **onsdag 11. november 2020**
 (OD via BL)

TRÆKKRAFT
GODSVOGNE
PERSONVOGNE

TOGSÆT

On 11/11 2020

DSB MP 5711+FS 6711 i Ar spor 801

Dette togsæt holder stadig i **Ar** spor 801. Det er MP 5711, der holder nærmest sporstopperen. At der skrives »stadig« skyldes tidligere observationer:

mandag 9. marts 2015	Ar	Spor 404
fredag 15. februar 2019	Ar	Spor 801
torsdag 18. juli 2019	Ar	Spor 801. Sporet har efterfølgende været besat af andre togsæt
lørdag 5. oktober 2019	Ar	Spor 801
lørdag 4. december 2019	Ar	Spor 801
søndag 9. februar 2020	Ar	Spor 801
torsdag 12. marts 2020	Ar	Spor 801
søndag 3. maj 2020	Ar	Spor 801
lørdag 11. juli 2020	Ar	Spor 801
lørdag 5. september 2020	Ar	Spor 801

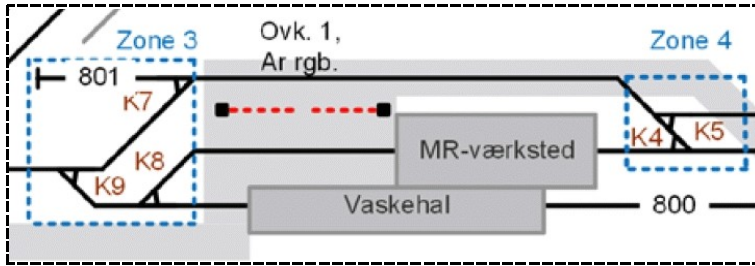

Kilde: Supplerende regler for rangering i Århus på DSB's sporarealer
Instruks 23.7.1.1 Gyldighedsområde, side 72
DSBInfra_2019-04-23.pdf

(BL)

S-TOG
METRO
FÆRGER

VETERANMATERIEL OSV.

Sø 17/1 1971

DJK's 10 års jubilæum ...

Dansk Jernbane-Klub kan den 15. januar 2021 fejre 60-års jubilæum, og vi vil i de kommende numre af M-bladet benytte lejligheden til et tilbageblik bl.a. til de mange udflugter, DJK har haft gennem tiderne og specielt de første 10 år, hvor der var rigtig mange afskedsture over hele landet, og det var lettere end i dag at lave et særtog.

I 1971 var der 10 års-jubilæum og stor festmiddag med 125 deltagere og særtog med E-maskine. Denne artikel er næsten uændret tekst fra de artikler, der blev bragt i Jernbanen omkring fejring af jubilæet.

I Jernbanen.dk, Foreningsnyt M4/2020, er der på siderne 16-19 et genoptryk af Jubilumsfesten, **15. januar 1971, Povl Hjelts tale** skrevet af ES/OCMP i 1977 og **Særtog med E 978** skrevet af † JJ.



M4/2020

Jernbanen

19

...

Stammen var naturligvis en „ægte DJK“-oprangering af rejsegodsvogn + tre personvogne, i dette tilfælde af så forskellig art, at alles interesser vist skulle være tilgodeset: storrumsvognen Bf, den moderne sidegangs- vogn litra Bg samt – til glæde for tørstige og sultne sjæle – restaurationsvognen Buh, der var med særdeles charmerende betjening i dagens anledning.

Mellem København H og Køge fremførtes toget som særtog, og på den naturskønne strækning mellem Køge og Haslev blev der lejlighed til for interesserede at få pløret skoene på nogle i øvrigt meget fine fotostop.

For at glæde de mange Mo-fans, vi har i foreningen, blev stammen forspændt en sådan maskine fra Næstved til Mogenstrup, hvor man fik sig et godt og solidt foer på den dér beliggende kro.

...

Kilde: **Jernbanen Foreningsnyt M4 2020, DJK's 10 års jubilæum 1971 ... (4 sider)**, side 16

For interesserede i rullende materiel kunne det interessant at vide noget mere om kørslen med DSB E 978 søndag 17. januar 1971. Her kommer en beretning fra sjællandsturen.

Oplevelse fra DJK's 10-års jubilæum

Tog 20 (Fh-Kh) KØ-Kh



Rejsen til jubilæumskørslen begyndte for en jøde i **Kø** på **Sjælland**. Det rejstes med tog 20 (Fh-Kh), MY (MZ) 480, Eksprestog, 120 km/t. Daglig. Det bestod af DSB **MY 1158** med 50 aksler tilkoblet og en belastning på 498 tons. Da det stiger det meste af strækningen fra **Kø** op til **Sg**, duede det ikke at sove, for der var en ægte GM-lyd at høre fra stilling 8.

Køretiderne var: **Kø** 5.45½ (-½), **Sg** 5.59½-6.13 (+2½/-1), **So** 24½-26 (-½/-1) med ankomst til **Kh** 7.18½ (+3½). Der var 110,0 km fra **Kø** til **Kh**.

Fra **So** til **Kh** var der 78,3 km, og det var der afsat 57 minutter til at køre, hvilket gav en gennemsnitshastighed på 82,4 km/t. Det var således ikke nødvendigt at ræse af sted, men kun at ligge på omkring 100 km/t., så de mange sovende passagerer i sove- og liggevojnene kunne undgå kørsel med så hårde slag fra skinnestød og dårligt liggende sporskifter. Var færge 20 (Ngf-Kø), Ngf 4.05, **Kø** 5.15, Persf., Daglig, meget forsinket, kunne der hentes en del tid.



Materiel på mdt Gb

Da DJK's særtog først havde afgang fra **Kh** kl. 9.51, var der tid til at gå ud til **mdt Gb** og se på lokomotiver og naturligvis den varme E-maskine, der skulle køre til **Næ**. I notaterne blev der ikke noteret, hvor lokomotiverne holdt. De er noteret i den rækkefølgende, de blev set. Alle lok tilhørte DSB.

MY 1125, MZ 1406, MX 1004, MX 1013, MY 1132, MY 1128, MX 1009, MX 1011, MY 1122, MY 1157, MX 1005, MH 201, MH 203, MH 387, MH 364, MY 1153, MX 1003, MH 351, MH 372, MH 386, Ard 108, MH 409, MH 419, MY 1154, MH 363, MH 369, MH 390, Spc. 439, MY 1156, MH 388, MH 420, MY 1110, MY 1119, MH 357, MH 354, Ard 111, MH 352, Køf 267, Køf 265, MH 370.

Efter en skillelinje: G 602, S 732, S 728, E 982, E 981 I, Q 342,

Ny skillelinje: Hs 415, MX 1008, MY 1129, MX 1016, Ms 406+AA 433+Ms 405.

Ny skillelinje: Q 349, F 651.

Litra og stigende lokomotivnumre på mdt Gb

For at få en bedre overblik over bestanden vises lokomotivnumrene sorteret efter litra med stigende nummer.

Litra E	978 varm, E 982, E 981 I ¹⁾	=	3
Litra F	651	=	2
Litra G	602	=	1
Litra Hs	415	=	1
Litra Q	342, 349	=	2
Litra S	728, 732	=	2
Litra Ard	108, 111	=	2
Litra Køf	265, 267	=	2
Litra MH	201, 203, 351, 352, 354, 357, 363, 364, 369, 370, 372, 386, 387, 388, 390, 409, 419, 420	=	18
Litra MS	406+AA 433+Ms 405	=	2
Litra MX	1003, 1004, 1005, 1008, 1009, 1011, 1013, 1016	=	8
Litra MY	1110, 1119, 1122, 1125, 1128, 1129, 1132, 1153, 1154, 1156, 1157	=	11
Litra MZ	1406	=	1
I alt			<u>54</u>

Heraf var 10 damplokomotiver og 20 store GM-lok. En ganske pæn portion lokomotiver.

Desuden Spc. 439. Fra Ø mod V: Hs 415²⁾, Q 342²⁾, Elo, E 981 I og E 982 holdt i sporet tættest på rampen op til kulforsyningsanlægget. I det tredje spor, spor 281, fra rampen: G 602²⁾, S 732²⁾ og S 728.

Det store kulforsyningsanlæg eksisterede i årene 1943-1976

En historie om transport af kul fra skib til lokomotiverne på **mdt Gb** og to sporplaner af kulgården kan ses på <http://evp.dk/index.php?page=maskindepot-gb-kobenhavn>

¹⁾ »I« er forkortelse for lokomotiv.

²⁾ Plast beskyttede skorsten og røgkammer mod nedbør.

– *Hvorledes så der ud inde i remiserne?*

– **Mdt Gb** med en del damplokomotiver, bl.a. fem maskiner med lys i de to lanterner side om side foran skydebroen, kan ses på **GB remise i model** på hjemmesiden <https://www.sporskiftet.dk/blogs/ole-vedel/gb-remise-i-model>

Sporskiftet

Centralværkstedet, København

Når man har kigget på **mdt Gb**, bør naboen, **Centralværkstedet, København**, også besøges. Til sidst på den foranstående hjemmeside findes et link hertil, eller man kan også komme på direkte besøg ved at klikke på <http://evp.dk/index.php?page=centralvarkstedet-kobenhavn>

– *Hvorledes så der ud på **Kh** med mange tog trukket af damplokomotiver?*

– Prøv at kigge på disse to billedserier under overskriften »**Jernbaner Danmark**« i underkapitlerne [En lørdag på Hovedbanegården](#) & [E-maskiner](#). Der er også andre spændende billedserier fra andre steder i **Danmark**. Prøv at gå på opdagelse ...

Køretider Kh-Kj-Mog-Næ-Mog-Rg-Kh

Tog 8629 (Kh-Kj), Kh 9.51 (±0), Ro 10.21-30½ (-3/-4½), Kj 10.{47}³⁾ (-2).

Arbejdstog C (Kj-Hz), Kj ?, Hz 11.39 (+8).

Tog 8631 (Hz-Næ), 11.49½ (-2½), Næ 12.10 (-7).

Arbejdstog D (Næ-Mog), Næ 12.22 (-2), Mog 12.31 (+4).

Arbejdstog E (Mog-Næ), Mog 13.23 (-8), Næ 13.31 (-1).

Arbejdstog F (Næ-Mog), Næ 13.49 (-1), Mog 14.14 (-9).

Tog 8142 (Mog-Kh), 15.01 (-1), Næ 18-40 (-2/-5), Rg 16.09-18½ (-10/-19½), Bo 30 (-18/-14),

Ro 47-48½ (-14/-13½), Kh 17.14 (-13).

Kh-Kj-Næ-Rg-Kh: DSB E 987 16 aks. – 151 t 92,7 km + 90,7 km = 183,4 km

Næ-Mog-Næ-Mog-Næ DSB MO 1805 21 aks. – 213 t 17,6 km + 17,6 km = 35,2 km

Det blev trukket lod om gevinster på ens billetnummer, og der var en gevinst på nummer 00107! En → 

Tog 69 (Kh-Ti) fra Kh til Kø

Tog 69 (Kh-Ti), MX (MY) 160, Lyntog **Uldjyden**, 120 km/t. Daglig

Kh 17.20 (±0), La **30** Gl-Tå, Ro 42-43 (-1/-1), Kø 18.31½ (-1½), kørt af DSB MX 1014, 110,0 km.

Dagens kørsel på **Sjælland** 438,6 km, heraf 183,4 km med damp.

DJK's 50-års jubilæum ...

Nu der mindes 10-årsjubilæet bør der også mindes det sidste tiårs jubilæum, som blev afholdt **lørdag 15. januar 2011**. **Årsag:** Jubilæumstog. Der kørtes efter TA 712, **tirsdag 4. januar 2011**.

Der var følgende tognumre: VM 8004 (Sg-Ro), VP 8007 (Ro-Mø), VP 338019 (Mø-Kb), VP 8048 (Kb-Ro), VM 8049 (Ro-Tø).

Oprangering Ro-Kb: DSB K 564 + EH 6762 + CU 4160 + 4130 + CY 4640 + CU 4011.

Vejret var lige som på 10-års jubilæet: tåget.

(BL)



SPECIALKØRETØJER

³⁾ { } ikke præcist tidspunkt.

On 11/11 2020

Elektrificering af Sydbanen m.m.

I dag var jeg en tur ude langs **Sydbanen** mellem **Næ** og **Mbæ**. Der er nu trukket køretråd i begge spor hele vejen ind til **Næ**, men mangler endnu et større arbejde med at montere hængere m.m.

Ved **Åsø Markvang** var vejen, der skal erstatte, broen stort set færdig; der manglede dog asfalt, og så skal der fyldes lidt jord i ved siden af vejen. Til næste år tror jeg ikke, man vil kunne se, der engang var en bro over en dyb banegrav her.

Næ

I **Næ** har Sweco haft foretaget prøveboringer for den kommende vaskehal, der skal placeres i et af de to spor nærmest parkeringshuset på **Grønvej**. **2021** går med projektering og udbud, så vaskehallen står først klar i **2022**. Aarsleff har vundet noget af arbejdet med ombygning af risteperroner m.m. i **Næ** og **Hg** (der, som jeg forstår det, også skal have ny vaskehal). I forbindelse med dette arbejde etableres arbejdsområde i **Næ** i **december 2020**, og selve arbejdet går i gang i begyndelsen af det nye år.

Tog RØ 1881

Da jeg kørte fra **Ro** med RØ 1881 (DSB MQ sæt 12) klokken 20:31, var fire eller fem arbejds hold fra Aarsleff Rail med hver deres bane/vejkøretøj klar til at køre ud på **Nordvestbanen**. Det så ud til de skulle arbejde i højre spor fra **Ro**.

(JSL af BL)

UDLAND

DIVERSE

Ti 10/11 2020

I 2017 blev der tændt for strømmen på strækningen mellem Lunderskov og Esbjerg.

En af DSB og Banedanmarks utallige illustrationer af, hvordan elektrificeringen skulle brede sig i Danmark. Den grønne strækning plus strækningen fra Lunderskov til Esbjerg er fortsat de eneste med køreledninger.

Lang tids rejse mod eltog

Elektrificering af det danske banenet har været på dagsordenen siden starten af 1950'erne. Men tidligst i 2026 kan vi sætte os i et eltog på Vejle Banegård.

VEJLE: Når Skibsholtvejen er i fare, skyldes det projektet med at sætte strøm til de danske fjern tog. Og man kan roligt konstatere, at de danske banemyndigheder har taget et langt tilløb til elektrisk togdrift mellem Fredericia og Aarhus og videre til Aalborg. Her en række nedslag i projektet.

1 MÅLT OP I 1990'ERNE

2 OVERHALET AF IC4

3 EL TILBAGE PÅ DAGS-ORDENEN

4 SEKS BROER SKAL ÆNDRES

5 SÅDAN HÆVES BROEN PÅ TOLDBODVEJ

6 STORT PROJEKT PÅ ØSTERBROGADE

7 ULBÆKHUSVEJENS BRO RYKKES OG FORHØJES

8 FORSINKET MED FIRE ÅR

Kilde: **Fredericia Dagblad**, TREKANTOMRÅDET | VEJLE, tirsdag 10. november 2020, side 15.
(JSL via BL)

Orientering om to nye vejbroer i Vj grundet kommende elektrificering

Tirsdag 20. marts 2018 afholdt ENT en række møde om den kommende elektrificering. I **Jernbanenyt-heder Uge 9-12 2018** i kapitlet **FASTE ANLÆG** med overskriften **Orientering om to nye vejbroer i Vj grundet kommende elektrificering** blev der bragt et referat fra de to møder i Vj, vi overværede. Her følger et udtog:

Vejbro Toldbodvej kl. 12.30

Der er fire medarbejdere fra ENT og en mand fra **Vj Kommune**.

Der orienteres om, at dette er det første møde, et møde mere vil blive afholdt i 2019, og vejbroen vil blive hævet en meter. Der skal bores huller til piloteringspæle. Vejbroen deles antagelig på langs, så der kan køres over den, mens den anden halvdel hæves. Der er mødt syv beboere og interesserede op.

Vejbro Østerbrogade kl. 13.30

Broen blev bygget i **1923**, da dobbeltsporet blev anlagt. En del af broen er bygget i **1939**. **Vj Kommune** ønsker ad åre at få **Østerbrogade** gjort firesporet, og derfor skal den dårlige bro rives ned og udvides i bredden med 7 meter. Den nye bro skal være cirka en halv meter højere for at skaffe plads til køreledninger. Der skal slås spunsvægge ned i begge vejdamninger på sydsiden. En repræsentant for boligforeningen **Østerbo** er nervøs for, at p-pladserne langs skråningen vil blive for trange til efterfølgende at kunne bruges. Indkørselssignalet skal rykkes længere ud på den fri bane, længere Ø på, fordi den nye vejbro bliver meget bredere.

Der er igen mødt syv beboere og interesserede op.

(Jen BL)

On 11/11 2020

Præsentation af togstop i Hovedgård

Fredag formiddag præsenterede Hovedgård Lokalforsamling sammen med Borgmester Peter Sørensen en ny rapport, "Genåbning af Hovedgård Station som standsningssted" for transportminister Benny Engelbrecht på et Coronasikret virtuelt møde

...

Kilde: ØSTBIRK AVIS, onsdag 11. november 2020, side 3
(JSL via BL)

Fr 13/11 2020

De gamle Y-tog fortsætter på den nuværende del af Lemvigbanen, men det bliver en anden togtype, der overtager driften på Holstebro-Skjern.

Klar til at køre på ny stækning – første tog kører om en måned

Om måned er Lemvigbanen klar til at køre på strækningen mellem Holstebro og Skjern.

LEMVIG: Skæringsdatoen hedder søndag den 13. december. Da overtager Lemvigbanen kørslen på banestrækningen Holstebro-Skjern, og ifølge bestyrelsesformanden Arne Læggaard, så er banen klar. ...

Kilde: Dagbladet **Struer**, DANMARK LEMVIG, fredag 15. november 2020, side 15

Kommentar til farvebillede

Billedet over den fem spalter store artikel viser **Storåen** i spor 1, **Heden** i spor 2 og Ys 48 i spor 4 foran det nedrevne pakhuis ved spor 4. MjbaD Ys 48 står nu om stunder på en sporramme NV for stationsbygningen i **Fåre**. Pakhuset er revet ned. Ys 48 holdt i **Lmv dag 24. marts 2014** og i **Fåre dag 29. april 2017**, så billedet er mindst 3½ år gammelt!

(BL)

BILAG

Fortegnelse over forkortelser

I tjenestetelegrammer, i anden intern korrespondance, i instruktionsstof, i personaleregistering, ved udfyldning af blanketter til internt brug (f. eks. regninger og fripas) kan, når det skønnes hensigtsmæssigt, anvendes nedennævnte forkortelser:

Stillingsforkortelser (forkortelse – stilling)

bam	banemester	ksmt	kørestrømsmontør	sek	sekretær
bfm	baneformand	ktas	kontorassistent	sik	sikringsmester
bing	baneingeniør	lacf	lastbilchauffør	simt	sikringsmontør
bm	bådsmand	linsp	landinspektør	sing	sikringsingeniør
bmt	banemontør	lkas	lokomotivassistent	skf	skibsfører
boc	baneområdechef	lkf	lokomotivfører	sning	signalingeniør
brbtj	brobetjent	lki	lokomotivinstruktør	stfs	stationsforstander
brfg	brofoged	lkm	lokomotivmester	stl	stationsleder
				stm	stationsmester
cing	civilingeniør	mat	matros	stmd	styrmand
		mm	maskinmester	svm	svejsemester
doc	driftsområdechef				
dtbtj	depotbetjent	oass	overassistent	tas	trafikassistent
dtfm	depotformand	oing	overingeniør	tbjt	togbetjent
		opt	overportør	teksp	trafikekspedient
elf	elektrofører			tek tg	teknisk tegner
		phm	pakhusmester	tem	telemester
gdr	generaldirektør	presch	pressechef	tgf	togfører
		pt	portør	tgi	toginstruktør
hvk	håndværker			tgr	togrevisor
		rgfm	rangerformand	tinsp	trafikinspektør
ing	ingeniør	rgm	rangermester	tktl	trafikkontrollør
		rmfm	remiseformand		
jba	jernbanearbejder	rucf	rutebilchauffør	vkm	værkmester
jdek	jernbanedetektiv			vm	vognmester
jur	jurist			vopsm	vognopsynsmand

Kilde: Danske Statsbaner, Ordresamlingen serie A, Organisations- og personaleforhold, Bilag XVI, **torsdag 1. april 1976**, udtog.

Overkørsler

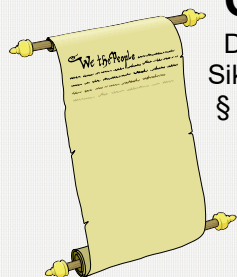

Det hedder en **overkørsel**, jævnfør:
Sikkerhedsreglement af 1975 (SR)

§ 11 Automatisk sikrede overkørsler, side 97-18 – 108-11.

Kilde: <https://www.bane.dk/Jernbanevirksomhed/Sikkerhed/Trafikale-regler/SR>

Færdselsloven, LBK nr. 1055 af 9. november 2012

§ 5 Færdsel over jernbanespor m.v.

Kilde: <http://www.retsinformation.dk/Forms/R0710.aspx?id=143400#Kap8>

Færdselstavler

Betegnelser for **Advarselstavler** for vejfarende ved jernbaner kan ses på <http://login.koreklar.dk/faerdselstavler.pdf>

Transport-, Bygnings- og Boligministeriet. Bekendtgørelse om vejafmærkning nr. 1632 af **onsdag 20. december 2017**, <http://vejregler.lovportaler.dk/showdoc.aspx?schultzlink=bek20171632>

Kapitel Æ. Letbanesignaler Tavler og signaler som kun henvender sig til føreren af letbanekøretøj.

Klik på pdf-ikonet  øverst til højre, hvis pdf-format ønskes.

Vehicle Keeper Marking Register – VKM
Fahrzeughaltercode Register – VKM

	VKM	UNIQUE	Status
Explanation:	Code shown on vehicles	Combination for uniqueness check	In use/blocked/revoked
Erklring:	Code an den Fahrzeugen	Kombination fr Kontrolle der Einmaligkeit	Verwendet/blockiert/Storniert

VKM	UNIQUE	Keeper Name/Halter Name/	Country	Status	www.
ARAIL	ARAIL	Aarsleff Rail A/S	DK	in use	aarsleff.com
AT	AT	Arriva Tog A/S	DK	in use	arrivatog.dk
CFLCD	CFLCD	CFL Cargo Danmark ApS	DK	in use	dansk-jernbane.dk
CONTC	CONTC	Contec Rail Aps	DK	in use	contec.dk
CRSA	CRSA	Contec Rail Safety ApS	DK	in use	
DAN	DAN	DSB aarhus Nrbane A/S	DK	in use	
DBCSC	DBCSC	DB Cargo Scandinavia	DK	in use	dbcargo.com/dk
DJM	DJM	Danmarks Jernbanemuseum	DK	in use	jernbanemuseet.dk
DSB	DSB	Danske Statsbaner	DK	in use	dsb.dk
DSBS	DSBS	DSB S-tog a/s	DK	in use	s-tog.dk
ENT	ENT	Banedanmark	DK	in use	bane.dk
LB	LB	Lokalbanen A/S	DK	in use	lokalbanen.dk
LJ	LJ	Lollandsbanen	DK	in use	lollandsbanen.dk
MALUS	MALUS	Malus Aps	DK	in use	malus.dk
METRO	METRO	Metro Service A/S	DK	in use	metroservice.dk
Mjba	MJBA	Midtjyske jernbaner A/S	DK	in use	
MjbaD	MJBAD	Midtjyske Jernbaner Drift A/S	DK	in use	
NJJ	NJJ	Nordjyske Jernbaner	DK	in use	njba.dk
RCDK	RCDK	Railcare Danmark A/S	DK	in use	railcare.se
RDK	RDK	Railion Denmark	DK	Revoked	railion.dk
RSC	RSC	DB Schenker Rail Scandinavia A/S	DK	Revoked	railion.dk
RSEJ	RSEJ	Railservice	DK	in use	railservice.dk
RTOG	RTOG	Regionstog A/S	DK	in use	regionstog.dk
SBF	SBF	A/S Storeblt	DK	in use	storebaelt.dk
SJVT	SJVT	Sydjyllands Veterantog	DK	in use	sjvt.dk
STEAM	STEAM	Rent a Lok Aps	DK	in use	rentalok.dk
VLB	VLB	Vestsjllands Lokalbaner A/S	DK	in use	ohj.dk, vlb.dk
VSVT	VSVT	Vestjllands Veterantog	DK	in use	vsvt.dk
VTV	VTV	Veterantog Vest	DK	in use	veterantog-vest.dk

Kilde: https://www.era.europa.eu/registers/vkm_enList of VKMs, Related documents: [pdf](#)Gldende bestemmelser **SR** **ORS** **ORF** **TK** **LA** <https://www.bane.dk/da/Jernbanevirksomhed>

Togekspeditionssteder

Togekspeditionssted	Fllesbetegnelse for stationer og holdsteder.
Station	Togekspeditionssted med hovedsignaler og centralsikring. En station kan deltage i den sikkerhedsmssige afvikling af toggangen som togflgestation, eller den kan vre lukket eller ubetjent.
Fri bane	Den del af banestrkningen, der ligger uden for stationsgrnsen.
Holdsted	Fllesbetegnelse for et togekspeditionssted – sidespor eller trinbret – p den fri bane. Deltager ikke i den sikkerhedsmssige afvikling af toggangen. Et trinbret kan ligge helt eller delvist p en station.

Kilde: Sikkerhedsreglement, Afsnit 10, Definitioner

Stationsgrnsen og rangergrnsen

Grnsen mellem den fri bane og en station benvnes stationsgrnsen. Den er kendetegnet ved det I- eller VI-signal, der dkker stationen. Mrke "Rangergrnsen" mrke 17.10. Rangertrk i gennemgende spor p stationer og hovedspor p den fri bane skal standse senest foran mrket, medmindre der er givet tilladelse til at passere mrket.

Kilde: Sikkerhedsreglement § 2, stk. 1.3 & § 17, stk. 10

Stednavneforkortelser i Jylland

Hhs Hirtshals **Sgb** Skagen
Hj Hjørring **Fh** Frederikshavn
Aalborg Lufthavn **Abl** **Lih** Lindholm
Ti Thisted **Ør** Løgstør **Ab** Aalborg **Abø** Aalborg Øst
Thb Thyborøn Havn **Gy** Glyngøre **As** Aars
Røn Rønland **Aat** Aalestrup **Hb** Hobro **Mrg** Mariager
Lmv Lemvig **Sk** Skive **Fp** Fårup **Rd** Randers
Str Struer **Vg** Viborg **Lg** Langå **Al** Allingaabro
Vem Vemb **Ho** Holstebro **Kp** Karup **Lb** Laurbjerg **Rå** Ryomgård **Gr** Grenaa
Rj Ringkøbing **Hr** Herning **Sl** Silkeborg **År** Ar Rbg. **Ar** Aarhus H
Dæ Videbæk **Fu** Funder **Sd** Skanderborg **Odd** Odder
Sj Skjern **Bb** Brande **Hs** Horsens
Nbl Nr. Nebel **Gi** Grindsted **Vj** Vejle **Fra** Fredericia Ranger-
Ox **Va** Varde **Fa** Fredericia banegård
Oks- **TI** Taulov **Gfa** Fredericia
bøl- **Es** Esbjerg **Bm** Bramming **Lk** Lunderskov **Kd** Kolding Godsstation
Rb Ribe **Oj** Vojens **Had** Haderslev Vest **Sno** Snoghøj
Æk Skærbæk **Rq** Rødekro **Åa** Aabenraa
Tdr Tønder **Te** Tinglev **Sdb** Sønderborg
Tdgr Landegr. **Pa** Padborg
Anb Niebüll **Fw** Flensburg Weiche **Fib** Flensburg

Stednavneforkortelser omkring Struer

Bn Bedsted Thy **Ny** Nykøbing Mors
Ur Hurup Thy **Gy** Glyngøre
Thb **Yd** Ydby
Thyborøn Havn **Ln** Lyngs
Røn Rønland **Hw** Hvidbjerg
Hbø Harboør **Ul** Uglev
No Oddesund Nord **Sk** Skive **Hø**
Lmv Lemvig **Um** Humlum **Røb** Rønbjerg Højslev
Bnt **Str** **Han** **Vp** Vinderup **Sm**
Bonnet Struer Handbjerg Stoholm
Bmk **Hm** Hjerm **Ra**
Bækmarksbro Ravnstrup
Vem **Bu** Bur **Ho** Holstebro **Vg**
Vemb **Ts** Tvis Viborg
Uf Ulfborg **Uu** Avlum **Kp**
Tm Tim **Id** Vildbjerg Karup
He Hee **lb** Skibbild
Rj Ringkøbing **Dæ** **Gp** Gødstrup **Hr** Herning
Lm Lem Videbæk **Stu** Studsgård **Hrm**
Sj **Bs** **Td** **Kæ** Kibæk Herning
Skjern Borris Trolldhede Messecenter

Stednavnefor- kortelser på Fyn

Sb Strib
Md Middelfart
Od Odense
Ac Assens **Ng** Nyborg
Re Ringe
Få
Faaborg **Svg** Svendborg

En udførlig liste over stednavneforkortelser findes på **Banesiden** under
<http://www.john-nissen.dk/banesiden/Forkortelser/fork.php>

Stednavneforkortelser på Sjælland, Lolland-Falster

Tvl Tisvildeleje **Gll** Gilleleje Helsingborg
Hun Hundested **Kgg** Kagerup **Hg** Helsingør **Hbg**
Nks Nykøbing S **Frv** Frederiksværk **Hi** Hillerød
Fs Frederikssund **Fm** Farum
Kb Kalundborg **Hk** Holbæk **Nær** Nærum
Gv Gørlev **Tø** Tølløse **Ro** Roskilde **Kh** København H
Øn Høng **Rg** Ringsted **Kj** Køge **Kjn** Køge Nord
Kø Korsør **Sg** Slagelse **Hrl** Hårlev
Da Dalmose **Rdg** Rødvig
Ss Skælskør **Næ** Næstved **Fxl** Fakse Lp.
Vo Vordingborg
Nsk Nakskov **Mrb** Maribo **Nf** Nykøbing F
Rf Rødby Færges **Ge** Gedser
Pu Puttgården **Wü** Warnemünde

Stednavneforkortelser omkring København

Hi Hellerup
Sam Svanemøllen
Hgl Helgoland
Kk Østerport
Kn Nørreport
Kh København H
Ro Roskilde **Hh** Hedehusene **Htå** Høje Taastrup **Gl** Glostrup **Hif** Hvidovre **Fjern** **Val** Valby **Blv** Belvedere
Gb København G
Ig Vigerslev **Klv** Kalvebod
Kbh. Lufthavn **Cph**
Kastrup klagøringscenter **Kac**

Stednavneforkortelser omkring Næstved

Tø Tølløse **Ro** Roskilde
Hv Hvalsø **Lj** Lejre **Gt** Gadstrup
Vy Viby Sj **Hd** Havdrup
Bo Borup **Lw** Lille Skensved
Ky Kværkeby **Ølb** Ølby **Kjn**
Rg Ringsted **Kj** Køge **Køge Nord**
Mbæ Møllebækken **Hf** Herfølge
Gz Glumsø **Th** Tureby
Ris Risleve **Hs** Haslev
OI Holme-Olstrup
Næn Næstved Nord
Næ Næstved
Myg Myrup Grusgrav
Lu Lundby
Vo Vordingborg
Mn Masnedø
Oh Orehoved